

Rokasgrāmata

Transportiera lente – 4.5m

Etramo Bvba

Atbalsts: Rico Kerbage
+32 3 326 02 92
+32 477 49 46 96



06/07/2016

INDEKKS

EK MAŠĪNU ATBILSTĪBAS DEKLARĀCIJA.....	3
IETOŠANAS INSTRUKCIJA.....	4
1. MĒRĶIS UN LIETOJUMS	5
2. PIELIETOJUMA JOMA	5
3. KASUTUSVŌIMALUSED.....	5
4. NODOŠANA LIETOŠANĀ.....	6
5. REGULĀRA PĀRBAUDE UN TĪRĪŠANA.....	9
6. DETAĻU NOMAĪŅA	9
7. TRANSPORTĒŠANA UN UZGLABĀŠANA	11
8. VISPĀRĒJĀS DROŠĪBAS NORĀDES	12
9. DROŠĪBAS NORĀDES NOMNIEKIEM.....	12
10. LIETOŠANAS NORĀDES NOMNIEKIEM.....	13
IZVIETOŠANAS DIAGRAMMA (5. attēls).....	14
PALĪGPIEDERUMU DIAGRAMMAS	15
4.5-METRĪGĀS MINI-MAXI 230 V DETAĻU SARAKSTS	16
LINTKONVEIERI ŪLDINE KOOSTEPLAAN.....	18
SLĒDŽA KĀRBAS DIAGRAMMA	19
PAPILDPIEDERUMU DIAGRAMMA.....	19
ELEKTROSHĒMAS DIAGRAMMA	20
AVĀRIJAS APTURĒŠANAS DIAGRAMMA	21

EK MAŠĪNU ATBILSTĪBAS DEKLARĀCIJA

Etramo Bvba
Vosveld 20
2110 Wijnegem
Tālr: 32/(0)3/326.02.92.
Fakss: 32/(0)3/327.31.80
E-pasts: info@etramo.be

EK Mašīnu atbilstības deklarācija ar Mašīnu Direktīvu (2006/42/EK), un pasākumi tās īstenošanai valsts tiesību aktos.

Ražotājs: **Etramo bvba**
Vosveld 20
2110 Wijnegem
Beļģija

Ar šo apliecina, ka mašīna:

Transportiera lente

Veids: **Mini-Maxi**
Sērijas numurs: **45S**
Ražošanas gads: **2016**

Atbilst Eiropas Mašīnu Direktīvas noteikumiem (Direktīva 2006/42/EK) un noteikumiem, lai to īstenotu valsts tiesību aktos, un atbilst arī šādu Eiropas Direktīvu noteikumiem: EMS Direktīva 2004/108/EK

Antverpene 01.01.2016.



Johnny Vancraybex
Uzņēmuma vadītājs

TRANSPORTIERA
LENTE MINI- MAXI
4.5 METRĪGA, TĒRAUDA

220 V

1. MĒRĶIS UN LIETOJUMS

Transportiera lente ir izstrādāta cietu vielu (ne šķidrumu) transportēšanai, kas nav bīstami materiāli, piemēram, smiltis, grants, šķembas, lauksaimniecības kultūraugi, u.c.

Pārvietojamais materiāls jānovieto uz transportiera lentes, pielietojot profesionālās prasmes, lai neizraisītu bojājumus, kas var rasties no pārpildīšanas.

Pie viena 220 V 16 A barošanas avota virknē var piesaistīt ne vairāk kā 4 4.5 metrīgas transportiera lentes (5. attēls).

Lielā piltuvtilpne tiek likta uz pirmās transportiera lentes (1. attēls). Tas notur uzlikto materiālu uz lentes.

Katra transportiera lente tiek balstīta ar steķa balstu (3. attēls) vai ar cauruļu komplektu. Balsta caurules tiek nodrošinātas rāmī cauruļu komplekta montāžai.

2. PIELIETOJUMA JOMA

Transportiera lenti var izmantot telpās, kā arī ārpus telpām, mitras vides apstākļos..

3. KASUTUSVŪIMALUSED

LTransportiera lentes ir atsevišķi viena no otras, un var tikt izmantotas virknē.

Tās ir jāizmanto tādā veidā, kas nodrošina, ka tās nevar pārvietoties, t.i., krēsla vai cauruļu konstrukcijai ir jāatrodas uz stabila pamata.

Mazā piltuvtilpne nevar balstīt transportiera lenti.

Garenvirzienā tās var novietot jebkurā leņķī pret iepriekšējo transportiera lenti.

Transportiera lente vienmēr jāaizpilda, izmantojot lielo piltuvtilpni, t.i., materiālus nedrīkst novietot pa tiešo uz lentes.

Transportiera lentei vienmēr jābūt līmetņotai platuma virzienā. Tas nepieciešams, lai novērstu lentes sašķiešanas.

Gumijas lentei jāspēj darboties netraucēti, tās apakšdaļai nepieskaroties zemei vai kādam citam šķērslim. Nekādā gadījumā nedrīkst pieļaut, ka kaut kas iekrīt gumijas transportiera lentes starpā.

Turpmāk iespējami šādi izvietojuma veidi:

1. Izvietošana virknē pa taisnu līniju un izvietošana uz slīpuma (5. attēls).

Transportiera lentes nevar tikt novietotas viena virs otras. Transportiera lentei iepildīšanas pusē jābalstās uz zemes. Transportiera lentei izejas pusē jābalstās uz krēsli, cauruļu komplekta vai, piemēram, tvertnes. Transportiera lentei ir jābūt novietotai tādā veidā, ka materiāls nonāk mazajā piltuvtilpnē (2. attēls).

Slīpums ir atkarīgs no transportējamā materiāla veida un tā svara.

2. Izvietošana vietās, kur transportiera lentes nenovieto vienu aiz otras.

Transportiera lentes var izmantot un organizēt jebkurā leņķī.

Izvietošanas nosacījumi ir tādi paši kā 1. punktā

!! Svarīgi: Ļoti uzmanīgi izlasiet visu informāciju, kas ietverta marķējuma uzlīmēs uz mašīnas.

Lūdzu, skatiet nākamo sadaļu: "Nodošana lietošanā", lai iegūtu informāciju par vairāku transportiera lenšu savienošanu.

4. NODOŠANA LIETOŠANĀ

Izmantojot transportiera lenti pirmo reizi, tā, iespējams, ir jāpielāgo (skatīt 6.4 punktu).

Katra transportiera lente ir aprīkota ar barošanas kabeli, kas ļauj lietotājam pievienot ierīci 230 V strāvas padevei.



STRĀVAS KABELIS

Vienas transportiera lentes patēriņš ir 2,8 A.

Ja transportiera lentes tiek pārslogotas, motors apstājas, pateicoties motorā iebūvētajiem siltuma drošinātājiem un slēdžu blokam.



Ir ieteicams palaist transportiera lenti izkrautu, lai novērstu siltuma drošinātāju uz motora un/vai slēdža iedarbināšanās.

Noteiktos apstākļos (nepārslogota lente un neliels slīpums), transportiera lenti var palaist kraušanas laikā.

Uzmanību!!! Ja lente nesāk kustēties, nekavējoties izslēdziet motoru.

Vairāku transportiera lenšu savienošana.

Kad transportiera lentes sāk darbību, lietotājam ir jānodrošina, lai pievadi netiktu bojāti.

Ne vairāk par 4 4.5-metru transportiera lentēm var savienot vienu aiz otras, izmantojot paredzēto 16 A elektrotīkla strāvas pieslēgumu. Transportiera lentes var savienot ar savienojošu pievadu, lai katrai lentei nebūtu jānodrošina atsevišķs barošanas avots (220 V).

Pēdējais konveijers šajā virknē ir jāaprīko ar gala spraudni.



Ja lietotājs vēlas izmantot vairāk nekā 4 lentes, atsevišķs strāvas avots jānodrošina katrai 4 transportiera lenšu kopai.

atru konveijera lenti var palaist atsevišķi, izmantojot palaides pogu. Palaides poga ir zaļā krāsā. Sarkanā (avārijas) apturpoga atrodas transportiera lentes galos.

Apturpoga ne tikai aptur transportiera lenti uz mašīnas, kur tā tika nospiesta, bet arī visas transportiera lentes, kas ir pievienotas tam pašam elektroenerģijas padeves avotam.

! Spriegumu konveijeriem pieslēdziet tikai tad, kad VISI konveijeri ir pilnībā uzstādīti un elektriski pievienoti!

! Nedrīkst pievienot/atvienot vai tīrīt konveijeru, kas atrodas zem sprieguma!



APTURPOGA

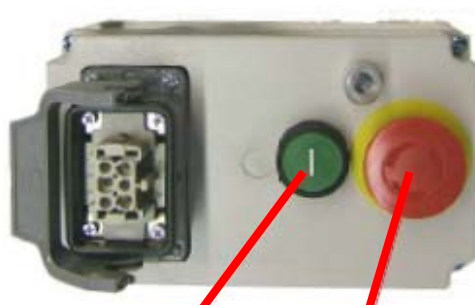

PALAIDES POGA

APTURPOGA



SAVIENOJOŠAIS
KABELIS

Kad atkārtoti tiek palaista transportiera lente, dažādās transportiera lentes visas ir jāpalaiz atsevišķi. Vienmēr vispirms ir jāpalaiz pēdējā šajā virknē.

Lielās piltuvtilpnes uzstādīšana (1. attēls)

Lielā piltuvtilpne tiek novietota pirmās transportiera lentes sākumā (5. attēls).



Mazās piltuvtilpnes uzstādīšana (2. attēls).

Mazā piltuvtilpne tiek ierīkota uz transportiera lentes uzkraušanas virsmas, virs balsta gropes (5. attēls).



Balsta grope

5. REGULĀRA PĀRBAUDE UN TĪRĪŠANA

Skatīt montāžas plānu (18. lpp.)

1. Pārbaude

Virzošais rullis, kas pievienots pavadošajam rullim un siles ruļļiem regulāri jāpārbauda un, ja nepieciešams, jānotīra.

Ir ļoti svarīgi, lai materiāla atliekas neuzkrātos aiz ruļļa. Pa konveijeri pārvietotais materiāls, kas iestrēdzis starp rulli un lenti var nodarīt kaitējumu un novest pie sistēmas bojājumiem.

Regulāri jāpārbauda arī lentes skrāpja darbība.

2. Tīrīšana

Transportiera lenti var noskalot ar ūdens šļūteni (maksimālais spiediens — 5 bāri).

! Brīdinājums: Veicot darbu, ieteicams ievērot piesardzību.

Atvienojiet transportiera lentes no barošanas avota!

Nevērsiet ūdens šļūteni tieši elektrokārbas virzienā.

Nedrīkst skrāpēt lenti vai tvertni ar rokām vai asiem priekšmetiem.

6. DETAĻU NOMAĪŅA

Skatīt montāžas plānu (18. lpp.)

Gumijas lentes nomaiņa

1. Gumijas lentes demontāža

Metode un secība

- Izņemiet uzgriežņus Nr. 6.
- Noņemiet starposma detaļu Nr. 5 transportiera lentes priekšpusē.
- Atvienojiet uzlikas Nr. 18
- Noņemiet lentes skrāpi Nr. 9, pavelkot to pāri eņģu punktiem (blakus)
- Atskrūvējiet uzgriežņus Nr. 14 un noņemiet balsta rulli Nr. 16.
- Atbloķējiet uzgriežņus Nr.3 un pieņemiet dziļumu, kurā skrūves Nr. 4 ir ieskrūvētas, kā atsauces mērījumu.
- tskrūvējiet uzgriežņus Nr. 4 (pilnībā).
- Paceliet pievienoto rulli no rievas (uz augšu) un izņemiet to ārā no rāmja.
- Uzāķējiet lenti virs virzošajām gropēm.
- Pavelciet gumijas lenti prom, sākot ar virzošo rullīti.
- **Svarīgi!!! Pārliecinieties, lai virzošais rullis neizietu no sliedēm!**
- Pārliecinieties, lai motora kabelis iegultu drošības gropē.

2. Gumijas lentes montāža

Metode un secība

- Demontāžai salieciet lenti apgrieztā kārtībā.

3. Adjusting the rubber belt for tension

Metode un secība

- Pārmaiņus pieskrūvējiet skrūves Nr. 4, līdz tās ir pilnībā pieskrūvētas!

4. Adjusting the rubber belt for parallelism

Metode un secība

- Ja lente skar rāmi vienā pusē, pievelciet skrūves Nr. 4 par $\frac{1}{4}$ pagrieziena tajā pusē, kur lente pieskaras rāimim (vai atskrūvējiet skrūves pretējā pusē).
- Ļaujiet lentei griezties dažu lentes garumu robežās, starplaikā to pārbaudot.

! Uzmanību: Ieteicams ievērot piesardzību! NEKAD neveiciet šo darbību, kamēr transportiera lentes darbojas vai ir pieslēgtas strāvai. Izvairieties no negadījumiem!

! Svarīgi:

- Nedrīkst nomainīt detaļas, kad lente ir pieslēgta strāvai.
- Nomainai izmantojiet tikai oriģinālās detaļas
- Cita veida detaļu nomainu vai remontu, kas nav minēts šajā lietošanas instrukcijā (it īpaši elektrodetaļas) var veikt tikai tehniski kompetenti darbinieki.

7. TRANSPORTĒŠANA UN UZGLABĀŠANA

1. Transportēšana (transportējamība)

Divi cilvēki var viegli pārvietot transportiera lentes. Lai to veiktu, izmantojiet tam paredzēto riteņu sistēmu (skatīt 6. attēlu). Šie pārvietošanas riteņi ir ērts transporta līdzeklis pat uz nelīdzenas virsmas.

Riteņu sistēmas izmantošana:

Paceliet konveijera lenti tajā pusē, kur riteņu sistēma ir uzmontēta (6-A attēls) un ievietojiet riteņu sistēmu tai paredzētajā atverē (6-B attēls). Transportiera lenti pēc tam var pacelt otrā pusē un pārvietot.



2. Glabāšana

Vienu virs otras drīkst novietot ne vairāk kā 6 transportiera lentes.

To novietošanas laikā pusapļa atbalsta gredzeni tiek ievietoti gropēs uz transportiera lentes, kas atrodas apakšā (4. attēls)



8. VISPĀRĒJĀS DROŠĪBAS NORĀDES

!! Svarīgi:

- **Pilnībā aizliegts pārvietoties ar darbībā esošu Mini-Maxi.**
Neļaujiet bērniem tuvoties ierīcei.
- **Ja Mini-Maxi ir izvietoti augstumā, jāveic visi vajadzīgie piesardzības pasākumi, lai novērstu pārvietojamā materiāla nokrišanu (piemēram, uz darbinieka).**
- **Mini-Maxi nedrīkst izvietot tādā stāvoklī, kur elektrības kontakti ir zem ūdens.**
- **Ja lietošanas laikā izvietotā ierīce nosprostojas, visas transportiera lentes ir jāaptur, līdz tiek novērsts cēlonis.**
- **Nekad neveiciet nekādas darbības atrodoties uz transportiera lentes, kad tā ir pieslēgta strāvai.**
- **Transportiera lenti var skalot ar ūdens spiedienu, kas nepārsniedz 5 bārus.**

9. DROŠĪBAS NORĀDES NOMNIEKIEM

Lai nodrošinātu drošu un pareizu mašīnas izmantošanu, jums vispirms ir rūpīgi jāizlasa šīs norādes.

Neļaujiet izmantot transportiera lentes nepilngadīgām vai nepiederošām personām.

Neļaujiet citām personām tuvoties lentei un nekad neatstājiet transportiera lentes bez uzraudzības.

Bērni vai jebkura cita persona nekādā gadījumā nedrīkst pārvietoties ar darbībā esošu transportiera lenti.

Izmantojiet transportiera lentes tikai tādiem materiāliem, kas nav kaitīgi vai bīstami.

Netransportējiet materiālus, kas varētu negatīvi ietekmēt vai bojāt transportiera lentes.

Novietojiet materiālu uz transportiera lentes tādā veidā, kas nodrošina, ka nekas nevar pārkrīst pāri sāniem. Palaidiet transportiera lenti nepiekrautu, lai novērstu, ka drošinātāji pārtrauc strāvas padevi.

Ja mašīna ir pārslogota, siltuma drošinātājs izslēdz motoru. Nogaidiet kādu laika periodu. Transportiera lentei var atsākt darbību tikai ar palaišanas pogu, kad drošinātājs ir atjaunots tā sākotnējā stāvoklī.

Uzglabāšanas vai transportēšanas laikā vienu uz otras novietojiet ne vairāk par 3 transportiera lentēm.

10. LIETOŠANAS NORĀDES NOMNIEKIEM

Transportiera lentes var izvietot vienu aiz otras. Sāciet no beigām un uzstādiet mazo piltuvtilpni. Uzlieciet nākamās transportiera lentes galu virs tās, izmantojot krēsla konstrukciju, kas novietota uz zemes. Pārlicinieties, lai tā tiktu izvietota stabilā veidā. Jānodrošina arī tādi apstākļi, lai transportiera lentes nevarētu novirzīties.

Aprīkojiet pirmo lenti ar lielu uzpildes piltuvtilpni, jo īpaši attiecībā uz stāvām nogāzēm.

Izvietojot transportiera lentes uz nogāzes, tās ir jāatbalsta katru atsevišķi ar stiprām cauruļu konstrukcijām.

Veidojiet konstrukciju, kas balstās uz rāmī integrētās caurules.

Nodrošiniet, lai transportiera lentes vienmēr varētu pārvietoties netraucēti, to apakšdaļai nepieskaroties zemei vai citam šķērslim.

Transportiera lentes var izvietot tikai garenvirziena leņķī. Jo platuma virzienā tām vienmēr ir jābūt līmetņotām, lai novērstu lentes sašķiebusanos.

Slīpumu ierobežo materiāla veids, kas paredzēts transportēšanai, un tā svars. Transportiera lentes var arī izvietot lejupvērstā līnijā.

Savienojošie vadi tiek izmantoti sakabei. Pārlicinieties, ka tie nevar tikt bojāti vai aizķerot vilkti līdzī. Pašas lentes elektrisko vadību izmantojiet tikai sausos laika apstākļos. Ja transportiera lente tiek izmantota mitros apstākļos, pievienojiet elektropadevi tieši iebūvētajai ligzdai. Uzstādīšanas laikā nepieļaujiet elektrisko daļu nokļūšanu ūdenī. Pievienojiet ne vairāk kā 6 transportiera lentes 16 A elektropadevei. Izmantojiet pagarinātājus (minimums 2,5 mm²) ar zemējumu un vienmēr izritiniet tos pilnībā. Vienmēr pārlicinieties, vai strāvas padeve ir aprīkota ar diferenciālo slēdzi un zemējuma noplūdes slēdzi.

Transportiera lente tiek aktivizēta, izmantojot zaļo palaides pogu. Sarkanā poga aptur visu vienai un tai pašai elektroenerģijas padevei pievienoto transportieru lentes.

Pēc elektroenerģijas padeves izslēgšanas mašīna ir jānoskalo ar ūdens šļūteni un rūpīgi jānotīra

IZVIETOŠANAS DIAGRAMMA (5. attēls)

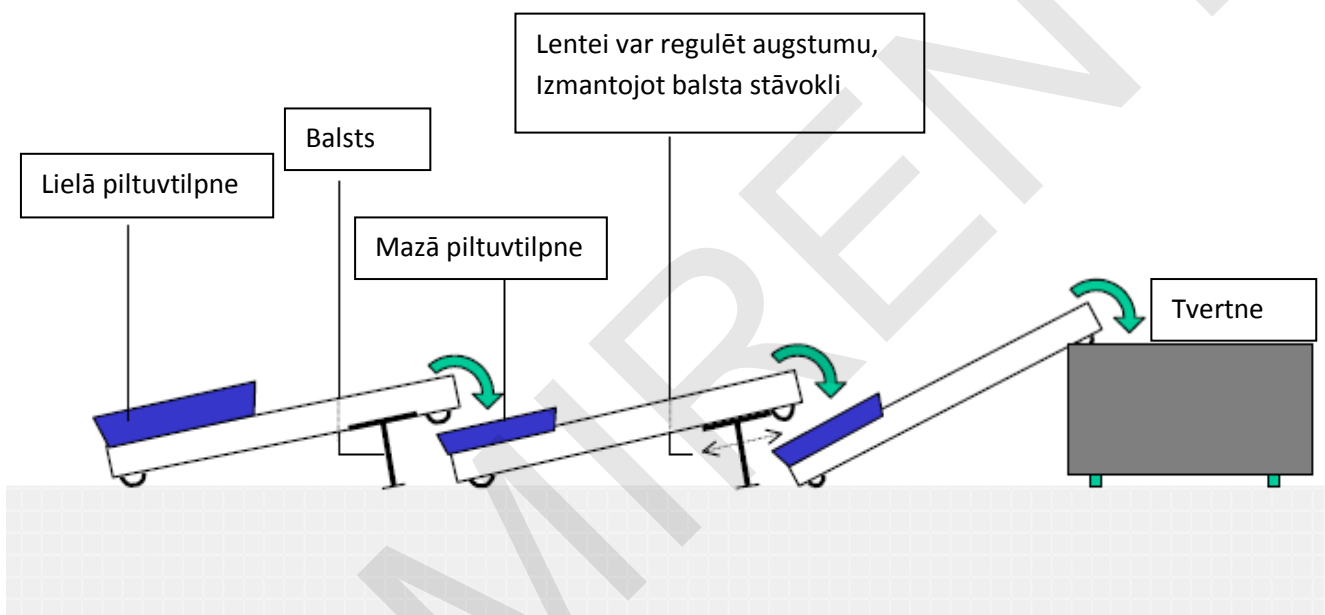

PALĪGPIEDERUMU DIAGRAMMAS

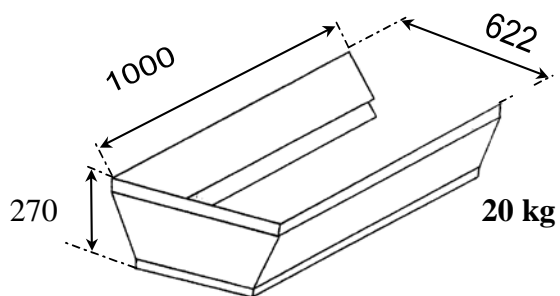

Lielā piltuvtīpne (1. Attēls)

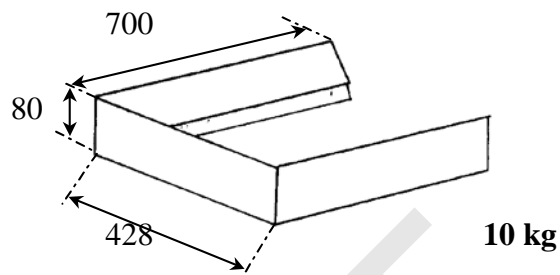

Mazā piltuvtīpne (2. Attēls)

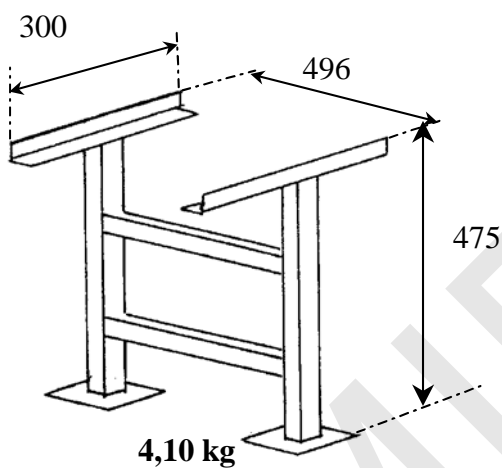

Balsts (3. Attēls)

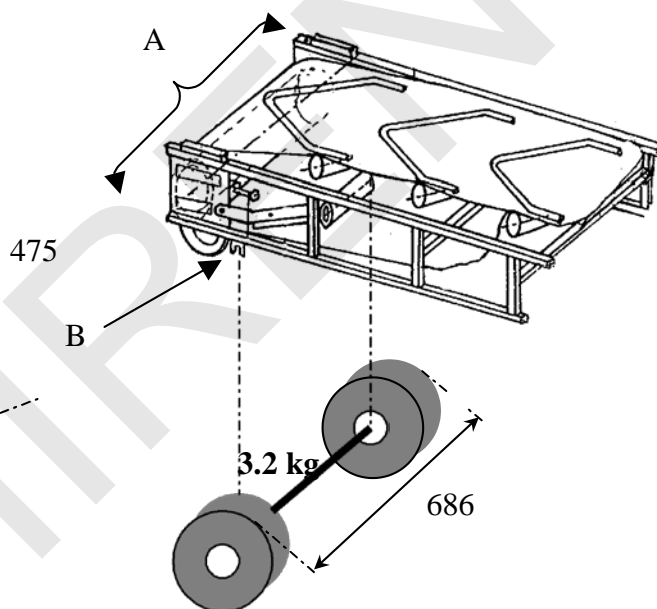

Transportēšanas riteņi (6. Attēls)

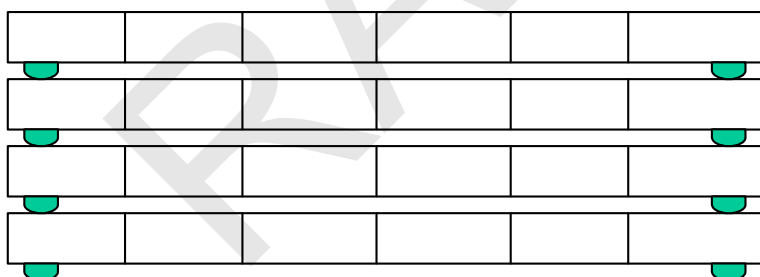

Kraušana (4. Attēls)

4.5-METRĪGĀS MINI-MAXI 230 V DETAĻU SARAKSTS

DETAĻAS NR.	PRECES NR.	APRAKSTS	LAPA	NUMURS
	01816	Nokomplektēta 4.5 m tērauda transportiera lente, 6P		
1	00801	Kvadrātveida rāmja apture, melna	18	8
2	00711	D tipa atgriezes rullis	18	1
3	00070	Sešstūra uzgrieznis M10	18	4
4	00663	Seštūrgalvas skrūve M10 x 110	18	4
5	00831	Vidusdaļa	18	1
6	00556	Seštūrgalvas skrūve M8 x 20	18	4
7	00482	Sešstūra uzgrieznis M8	18	4
8	01658	Riteņu sistēmas uzlīme 70 kg	18	2
9	00853	Nokomplektēts lentes skrāpis	18	1
11	00544	Pagrieziena virziena uzlīme	18	1
12	01807	6 polu kontaktligzda	18	1
13	00886	Siles rullis	18	18
14	00781	Zemais sešstūra uzgrieznis M12	18	28
15	00136	Plakans noslēggredzens M12	18	16
16	00733	Balsta rullis	18	2
17	01710	Ārkārtas apturēšana	18	1
18	01540	Pārsegplate (komplekts ietver 4 vienības)	18	1
19	00885	Pilnīgs rāmis, 2 mm	18	1
20	00396	Uzlīme 230 V	18	1
21	01878	Slēdža kārbas modelis 2007, 230 V, 3.5 A	18	1
22	00710	Kondensators 20 mf	18	1
23	00683	Slēdža kārbas alumīnija tilts	18	1
24	00543	Lietošanas instrukcijas uzlīme	18	1
25	00399	Identifikācijas plāksnīte	18	1
26	00850	Motors 230 V, 0,50 kW	18	1
27	01842	Apturpoga, sarkana	19	1
28	01809	Palaides poga, zaļa	19	1
29		Siltuma drošinātājs, 3,0 A	19	1
30	00610	Vāka siltuma drošinātājs	19	1
31	01811	6 polu kontaktligzdas pārslēgšanas kārba	19	1
32	01812	6 polu gala kontaktspraudnis	19	1
-	00393	Uzlīme CE	-	1
-	00814	Transportiera lentes gumija, 4.5 metri	-	1
33	00810	Nokomplektēta lielā piltuvtilpne	19	1
34	00786	Gumijas puse, lielā piltuvtilpne	19	2
35	00785	Gumijas aizmugure, lielā piltuvtilpne	19	1
36	00856	Nokomplektēta mazā piltuvtilpne	19	1
37	00843	Gumijas aizmugure, mazā piltuvtilpne	19	1

38	00844	Gumijas puse, mazā piltuvtilpne	19	2
39	00862	Transportēšanas riteņi	19	1
40	00860	Steķu balsts	19	1
41	01813	Strāvas kabelis, 2007. gada modelis	19	1
42	01814	Savienojošais kabelis, 2007. gada modelis	19	1

RAMIRENT

LINTKONVEIERI ŪLDINE KOOSTEPLAAN

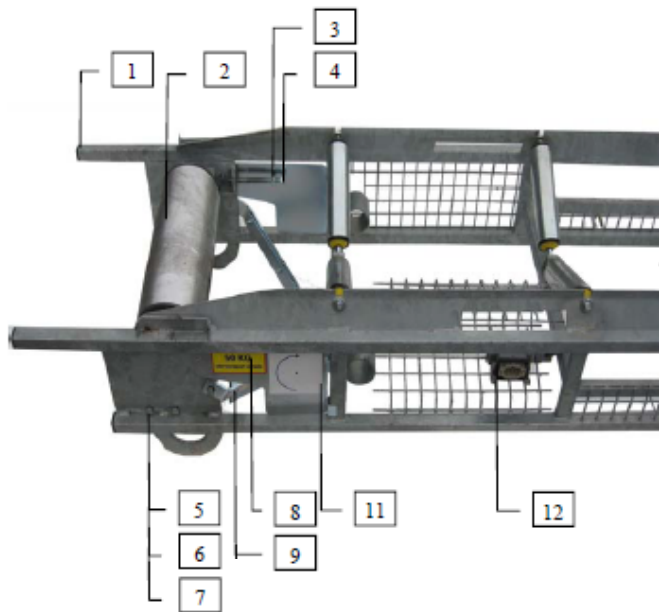

ATGRIEZES RUĻĻA
PUSE
TRANSPORTIERA
LENTE

VIDĒJĀ
TRANSPORTIERA
LENTE

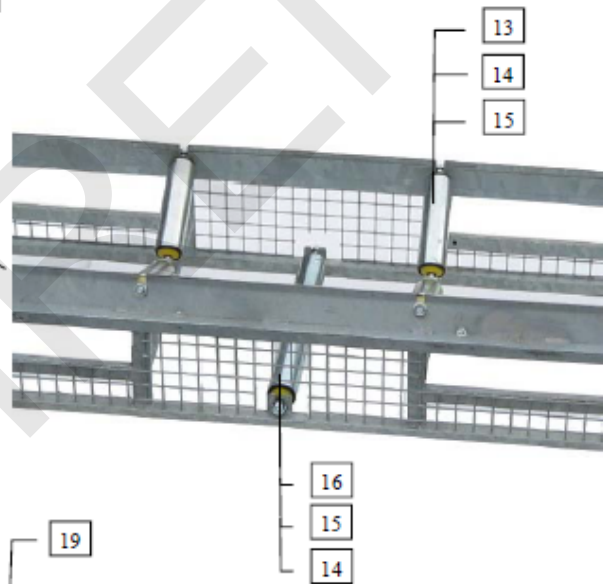

MOTORA PUSES
TRANSPORTIERA
LENTE

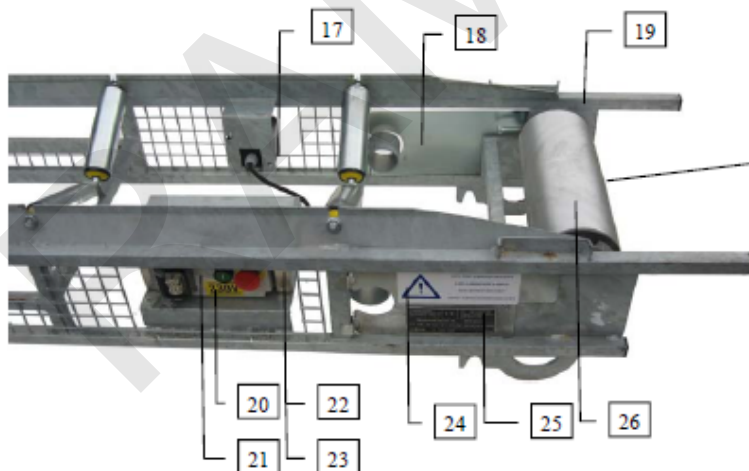

SLĒDŽA KĀRBAS DIAGRAMMA

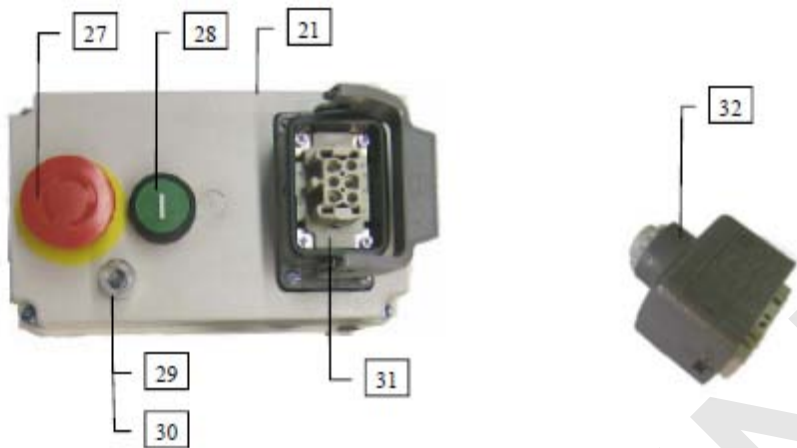

PAPILDPIEDERUMU DIAGRAMMA

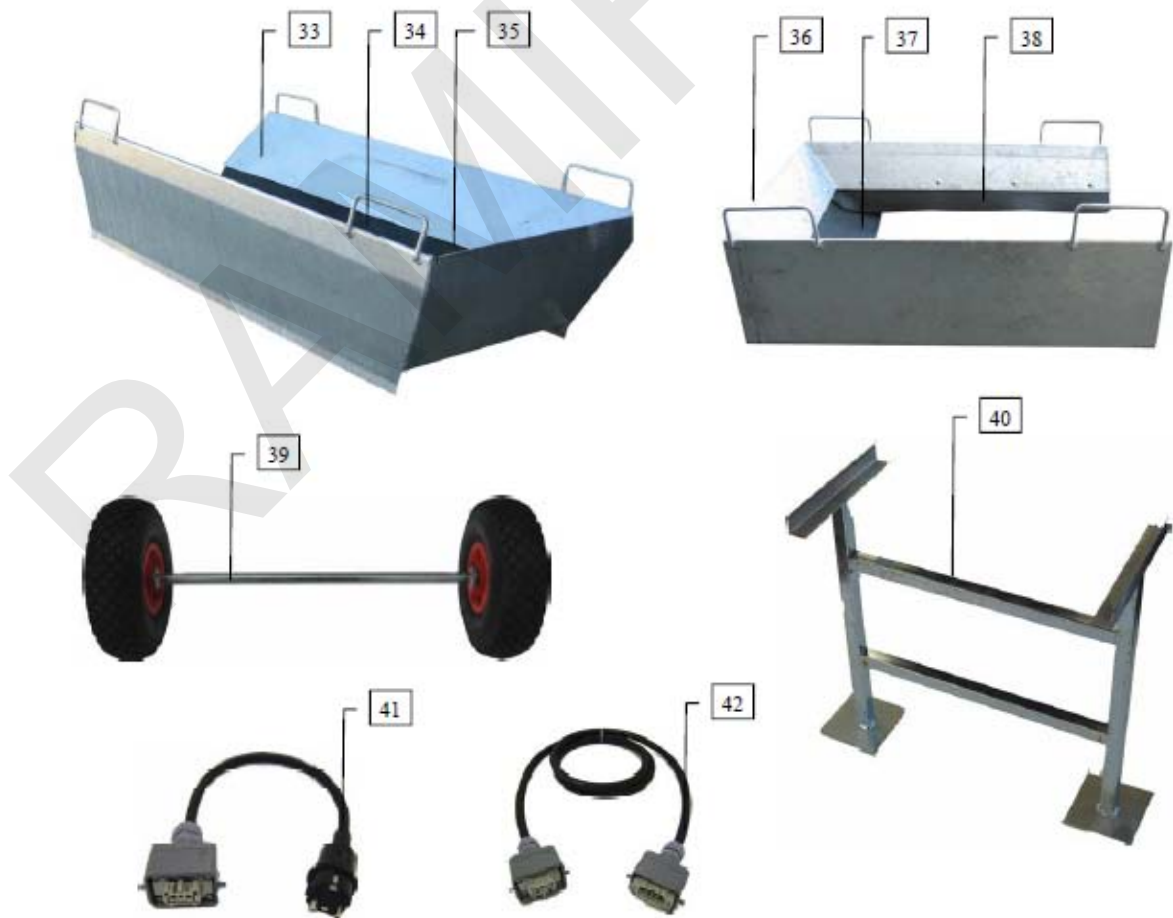

ELEKTROSHĒMAS DIAGRAMMA

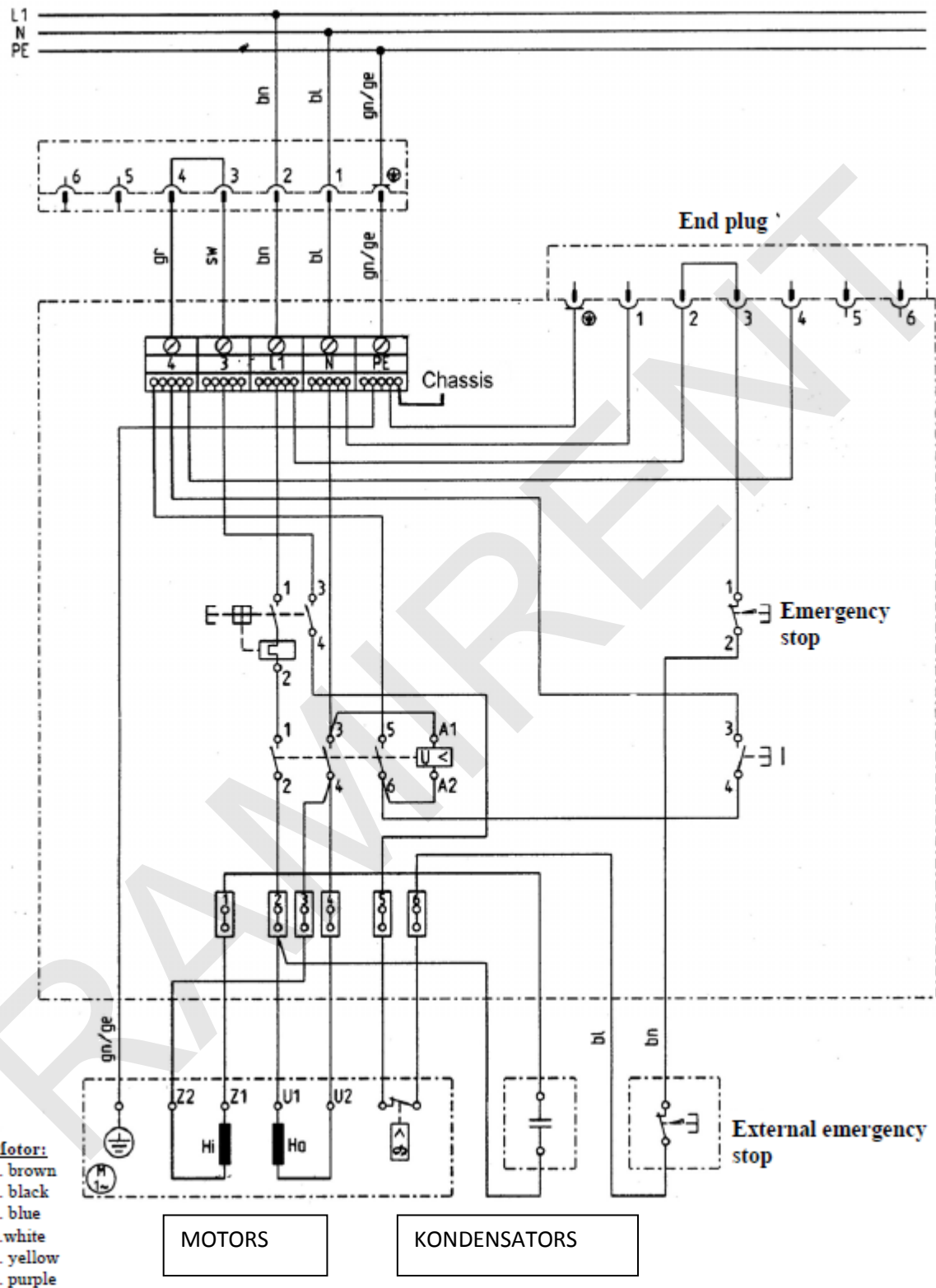

AVĀRIJAS APTURĒŠANAS DIAGRAMMA

